



Bestuur van het Vervoer
Administration des Transports

12, Kantersteen
Tel. 517.06

P.V. VAN GOEDKEURING Nr

88/1038

P.V. D'AGREATION N°

van het chassis : IVECO Type : 40.10W
du châssis : Type :

voorgesteld door S.A. IVECO BELGIUM N.V. Statieplein 12-14, 1080 Brussel
présenté par

Maximale toegelaten massa 4.000 kg
Masse maximale autorisée
Maximale massa vooras 1.800 kg
Masse maximale de l'essieu AV
Minimum massa te eisen : vooras 800 kg
Masse minimale à exiger : essieu AV
Maximale massa achteras(sen) 2.500 kg
Masse maximale de ou des essieu(x) AR.

Massa van het rijvaardig chassis : met-zonder-koetswerk-cabine.
Masse du châssis en ordre de marche : avec-sans-carrosserie-cabine.

2120 - 2150 kg

vooras 1.510 - 1.520 kg
essieu AV

en achteras(sen) 610 - 630 kg
et essieu(x) AR.

Het in dit proces-verbaal beschreven chassis is goedgekeurd.
Le châssis décrit au présent procès-verbal est agréé.

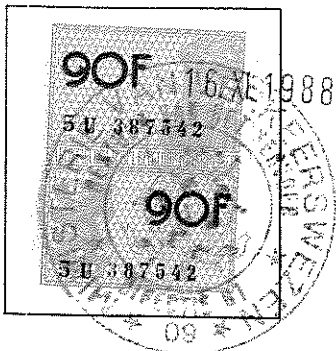

NAMENS DE MINISTER :
AU NOM DU MINISTRE :

Voor de Directeur-Generaal :
Pour le Directeur-Général :

De Hoofdingenieur-Directeur,
L'Ingénieur en Chef-Directeur,

R. LEFEVRE

N.B. Alle afmetingen worden opgegeven in mm.
Toutes les dimensions sont indiquées en mm.

ALGEMENE KARAKTERISTIEKEN VAN HET CHASSIS
 CARACTERISTIQUES GENERALES DU CHASSIS

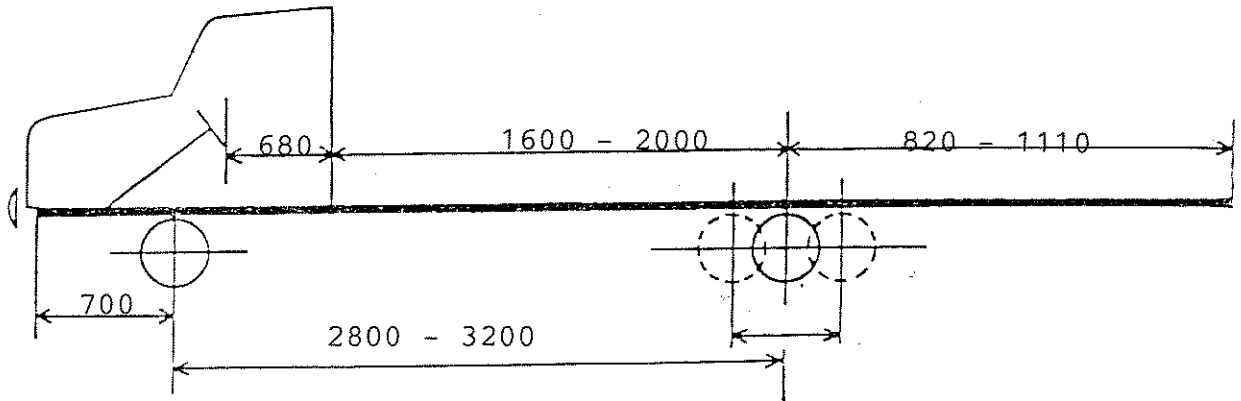

A. MOTOR MOTEUR	I	II	III
Merk Marque	SOFIM		
Type Type	8140.27		
Brandstof Carburant	Diesel		
Aantal cyl. x boring x slag Nbre cyl. x alésage x course	4 x 93 x 92		
Cylinderinhoud (ltr) Cylindrée (L)	2,5		
Maximum vermogen (.....kW. bij omw/min., norm) Puissance maximum (.....kW. à T./min., normé)	74/3800		

B. KOPPELING :
 EMBRAYAGE

Enkelvoudige droge plaat

Systeem :
 Système

C. KOPPELOMVORMER (Vernellingsbak) :

TRANSFORMATEUR DE COUPLE (Boîte de vitesse)

Merk : IVECO Type : 128022

Overbrengingsverhoudingen : Vóór 6,19 tot 1

Rapports de démultiplication : AV. Achter 5,69

D. CHASSIS :

Soort : U-profiel Type : recht

Afmetingen van de langsligger (hoogte-breedte van de flens-dikte van de flens)
 Dimensions du longeron (hauteur-largeur d'aile-épaisseur d'aile)

1. Max. : WB : 2800 : 162-60-4 WB : 3200 : 182-70-4

2. Achterste steunpunt van de langsligger : 122-60-4 122-70-4

Versterkingen :
 Renforts

WB 2800 : U inwendig 154-56-4 vanaf 1250 tot 250 vóór achteras

WB 3200 : U inwendig 174-66-4 vanaf 1200 tot 100 vóór achteras

E. STUURINRICHTING : Merk en type : ZF7852 of TRW 419 Soort : half vooruitgeschoven

DIRECTION : Marque et type Genre :

Overbrengingsverhouding : / Diameter van stuurwiel : 430
Rapport de démultiplication : Diamètre du volant :

Diameter van de koppelstang : 2 x \emptyset 16
Diamètre de la barre d'accouplement :

F. VOORAS : Merk en type : FIAT 5912 (onafh. aandrijfwielen)

ESSIEU AV Marque et type

Spoorwijdte : 1670 Midden doorsnede : /
Voie : Section médiane

Wielagers : inw. 55 x 90 x 23 uitw. 55 x 90 x 23
Roulements de roue : int. ext.

G. TERAS : Merk en type : IVECO 4512

EU AR : Marque et type :

Spoorwijdte : 1680 Doorsnede aan veren : \emptyset 88
Voie : Section près ressorts :

Wielagers : inw. 55 x 95 x 30 uitw. 55 x 90 x 23
Roulements de roue : int. ext.

Overbrengingsverhoudingen : 5,22 - 5,86 (voor + achter)
Rapports de démultiplication

H. BEDRIJFSREM :

FREIN DE SERVICE

Systeem : Hydraulisch (onafh. leid.)
Système :

Aantal beremde wielen : 4
Nombre de roues freinées :

Trommels	Vóór	Achter
Tambours	Avant	Arrière
Binnendiameter :	/	325
Diamètre intérieur :		
Remvoeringen	Vóór	Achter
Garnitures	Avant	Arrière
Breedte :	/	100
Largeur :		
Langte :	/	250 + 295
Longueur :		

Schijven	Vóór	Achter
Disques	Avant	Arrière
Diameter :	303	/
Diamètre :		
Remvoeringen	Vóór	Achter
Garnitures	Avant	Arrière
Afmetingen :	2 x (56 x 71)	/
Dimensions :		

SERVO : systeem : 1 met onderdruk
SERVO : système :

I. NOODREM :

FREIN DE SECOURS

Systeem : deel bedrijfsrem
Système :

Aantal beremde wielen : 4 of 2
Nombre de roues freinées :

J. PARKEERREM :

FREIN DE STATIONNEMENT

Systeem : Mechanisch
Système :

Aantal beremde wielen : 2 AR
Nombre de roues freinées :

K. VEREN :

RESSORTS

Vóór Torsie : L = 1200 \emptyset = 31 Arm = 380

AV :

Achter 9 (1.400-60-81.)

AR :

L. CABINE : Afmetingen van de zitplaats van de bestuurder :
 CABINE : Dimensions du siège du conducteur :

lengte : /
 Longueur :
 breedte : 460
 largeur :

Aantal plaatsen : /
 Nombre de places

M. BANDEN
 PNEUS

Vóór
 AV.

Achter
 AR.

Afmetingen : Rad (7.50 R16) 12PR --- 121/120 idem vóór
 Dimensions :

N. GEBRUIKSDOEL VAN HET VOERTUIG : Vervoer van : zaken of personen
 DESTINATION DU VEHICULE : Transport de :

GEBRUIKSKARAKTERISTIEKEN
 CARACTERISTIQUES D'UTILISATION

I. DIENST «VRACHTWAGEN EN TRACTOR VOOR OPLEGGER».
 SERVICE «CAMION ET TRACTEUR DE SEMI-REMORQUE».

Nuttige overbouw van koetswerk = F.
 Porte à faux utile de carrosserie = F.

Ligging van steunpunt van de oplegger vóór de achteras van de tractor = a.
 Distance point d'appui de la semi-remorque en Av. de l'ess. AR. du tracteur = a.

Type Type	Wielbasis Empattement	F. min.	F. max.	a. min.	a. max.
40.10 W	2800 3200	1070 1090	1350 1750	- -	- -

MET OORSPRONKELIJK KOETSWERK - AVEC CARROSSERIE D'ORIGINE

TYPE	MODEL MODELE	WIELB. EMP.	TARRA'S - TARES			OVERBOUW/P.F.		L.V./C.U.
			TOT	VA/AV	AR	WERKEL. REEL	NUTTIG UTILE	
40.10 W	VAN	2800	2460	1510	950	1060	900	1450 + bestuurder

II. DIENST : «TRACTOR VOOR AANHANGWAGEN OF VOOR OPLEGGER».
 SERVICE : «TRACTEUR DE REMORQUE OU DE SEMI-REMORQUE».

Maximale toegelaten massa van de sleep : 6.500 kg.
 Masse maximale autorisée du train de véhicules :

Samenvattende lijst van de partiële EEG goedkeuringen of ECE homologaties.
 Liste récapitulative des réceptions partielles CEE ou des Homologations ECE.

	Richtlijnen en reglementen Directives et règlements	Kenmerk Référence	Nr van het EEG goedkeuringsformulier N° de la fiche de réception CEE of ECE homologatienummer ou n° d'homologation ECE
1	Reminrichting Freinage	<u>71/320 - 74/132 - 75/524 -</u> <u>79/489 - 85/647</u> <u>ECE 13.00 - 01 - 02 - 03 - 04</u> <u>05</u>	e ₃ -6470434 + EST 01 e ₃ -6470453 + EST 01
2	Stuurinrichting Dispositif de direction	<u>70/311</u>	e ₃ -3110434
3	Gedrag van de stuurinrichting bij botsing Comportement du dispositif de direction en cas de choc	<u>74/297</u> <u>ECE 12.00 - 01 - 02</u>	/
4	Toelaatbaar geluidsniveau Niveau sonore admissible.	<u>70/157 - 73/350 - 77/212 -</u> <u>81/334 - 84/372 - 84/424</u> <u>ECE 9.00 - 01 - 02 - 03</u> <u>ECE 51.00 - 01</u>	e ₃ -3720434
5	Rookopaciteit Opacité des fumées	<u>72/306</u> <u>ECE 24.00 - 01 - 02 - 03</u>	e ₃ -3060436
6	Luchtverontreiniging door uit- laatgassen Pollution par les gaz d'échappe- ment	<u>70/220 - 74/290 - 77/102 -</u> <u>78/665 - 83/351</u> <u>ECE 15.00 - 01 - 02 - 03 - 04</u>	/
7	Brandstofreservoir en bescher- ming AR Réservoir de carburant et pro- tection AR	70/221 - 74/290 - 81/333	e ₃ -2210434 e ₃ -3330434
8	Ontstoring Déparasitage	<u>72/245</u> <u>ECE 10.00 - 01</u>	/
9	Geluidssignaalinrichting Avertisseur acoustique	<u>70/388</u> <u>ECE 28.00 - 01</u>	e ₃ -3880434

10	Achteruitkijkspiegels Rétrovisieurs	<u>71/127 - 79/795 - 85/205</u> ECE 46.00 - 01	E ₃ -5620434
11	Antidiefstalinrichting Dispositif antivol	<u>74/61</u> ECE 18.00 - 01	E ₃ -0610434
12	Snelheidsmeter Indicateur de vitesse	<u>75/443</u> ECE 39.00	Tachograaf
13	Bevestigingspunten voor veilig- heidsgordels Ancrages des ceintures de sécurité	<u>76/115 - 81/575 - 82/318</u> ECE 14.00 - 01 - 02	/
14	Sterkte van de zitplaatsen en van hun bevestiging Résistance des sièges et de leur ancrage	<u>74/408 - 81/577</u> ECE 17.00 - 01 - 02 - 03	E ₃ -5770434
15	Hoofddeunen van zitplaatsen Appuis-tête des sièges	<u>78/932</u> ECE 25.00 - 01 - 02	/
16	Plaats van de achterste ken- tekenplaat Emplacement de la plaque d'im- matriculation AR	<u>70/222</u>	E ₃ -2220434



Fiskale zegel
Timbre fiscal

NAMENS DE MINISTER :
AU NOM DU MINISTRE :
Voor de Directeur-generaal,
Pour le directeur général,
De Hoofdingenieur-Directeur,
L'ingenieur en chef-Directeur,

Roger LEFEVRE.